

DE SCUTE

VZW



JAARVERSLAG

2021

INHOUD

1. VOORWOORD

2. DE CAMPAGNE 2021

- 2.1 Afgeschafte evenementen en eigen organisaties in 2021
- 2.2 De Scute als MARITIEM AMBASSADEUR van Blankenberge
- 2.3 De Scute als CULTUREEL AMBASSADEUR van Blankenberge
- 2.4 De Scute als INTERNATIONAAL AMBASSADEUR van de Vlaamse Kust
- 2.5 De TOERISTISCHE ACTIVITEITEN van vzw De Scute
- 2.6 De Scute en het MARITIEM ERFGOED
- 2.7 Chronologisch overzicht Zee activiteiten 2021

3. PROJECTEN

- 3.1 Lopende projecten : De erfgoedboten – de Maritieme Site - Atkin sloep – Sainte Yvonne
- 3.2 Nieuwe projecten :
 - Nieuwe mast voor de B1 St. Pieter
 - Hangaar voor de twee roei-reddingsboten + onderhoud
 - Herstel B606 Victorine

4. SAMENWERKINGEN

De Stad Blankenberge en andere organisaties en verenigingen

5. DE SCUTE vzw

- 5.1 Impact van de coronapandemie op een vereniging zoals De Scute
- 5.2 Bestuur
- 5.3 Leden
- 5.4 In memoriam : Patrick Steyaert
- 5.5 De Scute via de sociale media
- 5.6 Financiële middelen
- 5.7 Investerings
- 5.8 Gegevens de Scute

6. DE CAMPAGNE 2022

De SCUTE KALENDER

Redactie: Frank Panesi

Correctie teksten: Claire Baeyens, Rudi De Cock, Daniel Lefebvre, Jos De Troch

Foto's: Daniel Lefebvre, Frank Leentjies, Frank Panesi, Hilde Dobbelaere en anderen

Kaft: Philip Vermeulen

VOORWOORD

Was 2020 voor de Scute een annus horribilis, dan was 2021 niet veel minder, een slecht jaar voor wat onze activiteiten en financiële basis betreft.

Opnieuw werden in het voor- en najaar heel wat evenementen geannuleerd waardoor wij heel wat actie moesten missen. Het jaarverslag moet dus noodgedwongen opnieuw beginnen met de opsomming van al de gemiste kansen om het maritiem erfgoed van Blankenberge te promoten.

Hartverwarmend was de vaststelling dat de Scute als vereniging stand hield. Tijdens de momenten dat het kon stelden wij met vreugde vast dat de leden op post waren. Dat de mogelijkheid om elkaar te ontmoeten gretig gebruikt werd om samen te komen. Dat er een grote nood aan ontmoeting en contact was is duidelijk en dat de Scute hieraan tegemoet kon komen, was een aangename ervaring. De Scuteleden vormen een hechte vriendenkring.

Tijdens de zomer van 2021 waren er wel wat versoepelingen waardoor wij toch een minimum aan activiteiten konden ontplooien.

Positief was de realisatie en afwerking van de Atkins Sloep, het grote onderhoud van de B1 St. Pieter en de B72 Jacqueline-Denise. Alsook onze deelname aan de schaarse evenementen zoals de Zeezegening te Blankenberge, de Klassieke Schepen te Nieuwpoort en zeker de Ostrea Rose Classic Race voor onze rede.

Op financieel vlak was de subsidiëring van de stad Blankenberge een conditio sine qua non voor de verdere overleving. Onze vaste kosten qua huur en verzekeringen lopen immers hoog op.

De vaststelling dat de grote mast van de B1 St. Pieter dient vervangen te worden was dan weer een domper op de hoop om alsnog in de volgende jaren op financieel vlak het hoofd boven water te kunnen houden. De vervanging van de mast zal ons in 2022 een financiële aderlating bezorgen.

Toch kijken wij hoopvol uit naar 2022. In de verwachting dat uiteindelijk het virus toch het loodje zal moeten leggen en het feit dat de ervaring leert dat in de zomermaanden de restricties kunnen versoepeld worden, hopen wij op een gevulde activiteiten- en evenementen kalender.

Frank Panesi
voorzitter

2. DE CAMPAGNE 2021

2.1 AFGESCHAFTE EVENEMENTEN en EIGEN ORGANISATIES.

/02	Bel Lumière	20/06	Nieuwe maatjes
26/04	Erfgoeddag	/08	Paravangfeesten
24-28/05	Havenfeesten Blankenberge	/09	Gravelines -Fête de la Mer
28-31/05	Oostende voor Anker	/09	Calais
01/06	Zeewijding Wenduine		

Verder zorgden de coronamaatregelen er voor dat de werf- en museumbezoeken sterk herleid werden.

Idem voor de zeetochten met de erfgoedboten. Waar we in 2020 nog heel wat evenementen afgeschaft zagen, was het in 2021 al meteen duidelijk dat de jaarlijks terugkerende festiviteiten niet meer moesten afgeschaft worden omdat ze zo niet gepland werden omwille van de aanhoudende pandemie.

De Scute participeert in het buitenland aan heel wat klassieke maritiem gelieerde festiviteiten. Maar ook in onze buurlanden werden er heel wat evenementen geschrapt.

Ook onze eigen activiteiten zoals ons Scutefeest en folk-avond tijdens de havenfeesten, onze Scutestand op de maritieme en culturele evenementen in Blankenberge, onze mosselsoupers, enz., konden niet plaats vinden.

Daar waar het kon bleven wij aan enkele projecten werken.

De Atkins Vintage Sloep werd afgewerkt en het dek van de Sainte Yvonne kreeg een verder vervolg .

2.2 De Scute – Maritiem Ambassadeur van Blankenberge.

Evenementen 2021

De Zeezegening Blankenberge. 17/07

De zeezegening ging wel door. Zij het met wat verwarring omtrent de locatie. Wij trokken met de B72 rond 10 uur naar de gekende site naast het Oosterstaketsel om tijdig een goede plaats te kunnen uitkiezen om de zeezegening te kunnen volgen.

Tot onze verbazing duurde het even en zagen wij de reddingsdienst en tal van jachten ons voorbij varen richting de Pier. Het was Sterke Dries die ons kwam verwittigen dat wij op volle kracht richting Pier moesten varen want het evenement zou daar plaats vinden. Alle zeilen werden gehesen en de Jacqueline-Denise stevende Noordoostwaarts. De zee werd gezegend en wij ook. Wij kwamen enkele keren goed in beeld wat voor het Blankenbergse visserij erfgoed een goede promotie was. Wij waren blij dat dit evenement toch kon plaats vinden.

Klassieke schepen Nieuwpoort. 12 /08

De reünie van heel wat klassieke schepen in Nieuwpoort viel gelukkig midden in de zomer wanneer de zoveelste coronagolf minder hoog was en er dus veel minder restricties waren. Omwille van de wat minder goede weersgesteldheid bij het vertrek verkozen we om enkel met de B72 naar Nieuwpoort te trekken.

Het evenement was een succes. Heel het weekend kregen wij heel wat zeer geïnteresseerde bezoekers aan boord. Wij mochten bij de receptie, met dank aan de Endlich, Herman, Rosita en Etienne verwelkomen die voor een klein folk concertje aan boord zorgden wat zeer gesmaakt werd.

De feestmaaltijd voor alle deelnemers in de Floreal was een succes en bood de bemanningen en vrienden van de klassieke schepen de kans om de banden aan te scherpen.

De terugkeer met de Jacqueline-Denise naar Blankenberge verliep niet zoals verwacht. Met een matig briesje uit het Westen liep de JD voor de wind een goede 5 knopen tot opeens voor Middelkerke de gaffel van het grootzeil uit zijn bevestigingspunt aan de mast viel. Een stuk van de vork van de gaffel was afgebroken. De bemanning had alle moeite om het groot zeil te strijken. Blijkt dat bij het voor de wind zeilen waarbij de gaffel en de giek wijd uitgeboomd worden de vork van de gaffel gekneld was geraakt tussen de verstaging. Door de druk van de achterlijke wind op de punt van het grootzeil was de kracht te groot geworden waardoor de breuk was ontstaan.

Bij de terugkeer in Blankenberge werd de gaffelvork door de Scuteleden samen met Dominiek van de Scheepswerf Jan Vandamme hersteld.

Bij het voor de wind varen zullen wij dus telkens er moeten op letten dat er niet te ver uitgeboomd wordt.

Ostrea Rose Classic Race. 19/09/201

De race is een samenwerkingsverband tussen De Scute en VVW Blankenberge. De bijeenkomst van de klassieke schepen in Blankenberge was en is een hommage aan Eddy Leblon, destijds lid van de Scute en eigenaar van de Ostrea Rose. Eddy kwam op een tragische manier om het leven.

De eerste editie toen met een 10 tal schepen is ondertussen uitgegroeid tot een samenkomst van 47 schepen uit binnen- en buitenland. Dit vertegenwoordigt minstens 250 bemanningsleden en vrienden die naar Blankenberge afzakken voor een mooi en intens evenement.

Deze editie van de Ostrea Rose Classic Race was opnieuw een groot succes. Op de vooravond van de start mochten wij op de receptie heel wat volk ontvangen. Joe Mullen verzorgde de muzikale omlijsting. De Scuteleden zorgden ervoor dat de bar goed draaide.

De start op zondag tegen de middag bracht voor de rede van Blankenberge een mooi spektakel van witte en gekleurde zeilen die allen richting de Pier de start namen met een gezapig achterlijk briesje.

De Scute was prominent aanwezig met de B1 St.Pieter die als start- en aankomstboot het geheel opvolgde. De B72 Jacqueline-Denise nam deel aan de rally en behaalde een goede positie in het pak.

EVENEMENTEN ZEEWIJDING BLANKENBERGE



KLASSIEKE SCHEPEN NIEUWPOORT



Herman, Rosita en Etienne verzorgden de muzikale noot op de receptie voor de bemanningen



OSTREA ROSE CLASSIC RACE



De armada van meer dan 40 schepen voor de Blankenbergse rede







De prijsuitreiking achteraf in de tuin van Steiger16 was zoals altijd zeer ludiek en uitstekend van ambiance. Het was de bemanning van de Gwylan die de beker uit de handen van burgemeester Björn Prasse en schepen van cultuur Kathy Kamoen mocht in ontvangst nemen.

Een woord van dank voor de leden van de Scute die zich weer optimaal ingezet hebben voor de receptie aan de vooravond van de race. Dank ook aan de bemanning van de B1 en de B72 waardoor de Scute prominent aanwezig was. En al evenzeer dank aan Anthony, havenmeester van Scarphout Jachtclub voor het plaatsen en ophalen van de markeerboeien, de directie van de VVW Jachtclub voor het aanvragen van de nodige vergunningen en aan alle eigenaars en bemanningen van de deelnemende boten die bijgedragen hebben tot het welslagen van dit prachtig evenement.

2.3 De Scute – Cultureel Ambassadeur van Blankenberge.

Open Monumenten dag. 12 /09

Wij stelden onze werf en museum open op de open monumentendag. Ondanks het feit van de gekende situatie kwamen er toch een kleine 100 bezoekers opdagen.

Vooraf de vorderingen inzake de bouw van de Atkins sloep, de romp van de Sainte Yvonne en het museum trokken de aandacht.

Dank aan alle Scute vrijwilligers die de mensen te woord stonden en de bar bedienden.

2.4 De Scute – Internationaal Ambassadeur van de Vlaamse Kust.

Er waren twee tochten naar Frankrijk gepland. Een naar Gravelines en een naar Calais. Omwille van de gekende problemen en te weinig bemanning konden wij niet ingaan op de Franse uitnodigingen.

2.5 De Toeristische Activiteiten van vzw De Scute.

De havenfeesten, de maatjes, de paravangfeesten, Bel Lumière, enz., konden eens te meer niet georganiseerd worden. Dit zijn voor De Scute wel de hoogtepunten van het jaar.

De erfgoedboten in de haven.

Gezien de oude haven gedurende 2021 niet toegankelijk was als gevolg van de werken aan de nieuwe kaaimuren bleven de B1 en de B72 heel de periode gemeerd aan de ponton van de VVW Jachtclub. Wij willen dan ook het bestuur van de VVW, en de havenmeester van harte danken voor de gastvrijheid en de geboden hulp.

Tijdens de eindejaarfeesten werden de twee erfgoedboten verlicht met een feestelijke kerstverlichting, uitgeleend door de Scarphout Jachtclub, waarvoor ook onze hartelijke dank.

2.6 De Scute en het Maritiem Erfgoed.

Scute museum

Aantal evenementen – aantal bezoekers

datum	bezoekers	Aantal pers.
5/06	Groep Eric Gasse uit Brussel	12
17/06	Organisatie Op Stapel Temse	3
9/07	Claude Van Rijssel	2
13/07	Gezin toeristen	4
14/07	Buurtondersteuning stad Lier	4
25/08	Jubileum E.H. Hugo Claerebout	25
12/09	Open Monumentendag	100
23/09	Gezin toeristen + journalisten tijdschrift Zeilen (NI)	4
23/10	Stadsgidsen Blankenberge	20
25/11	Organisatie Etwie : prospectie bezoek	2
28/11	Organisatie Yzer museum	11
	TOTAAL	187

Ook hier zorgt de situatie voor een vermindering van de bezoeken. Alhoewel wij met de Open Monumentendag, enigszins onverwacht toch een 100-tal bezoekers mochten verwelkomen.

Maar de coronamaatregelen zorgden er ook voor dat we geen schoolbezoeken hadden en dat we grote groepen moesten weigeren of opsplitsen.

2.7 Chronologisch Overzicht Zee-activiteiten 2021 .

Zeetochten met de B 72 Jacqueline-Denise

Datum	Activiteit	AANTAL PERSONEN
12/04	Blankenberge – Wenduine : zeetocht met Baard & Baard	4
7/06	Rede Blankenberge – Zeetocht met leerlingen van de Varens – school uit Brugge	26
7/07	Rede Blankenberge – Zeetocht met jongeren van het Sea and Cycling kamp.	9
17/07	Rede Blankenberge – Zeezegening	8
30/07	Blankenberge – Zeebrugge	5
5/08	Zeebrugge - Blankenberge	5
12/08	Blankenberge – Nieuwpoort : Klassieke Schepen	6
19/08	Nieuwpoort - Blankenberge	4
25/08	Rede Blankenberge	2
9/09	Rede Blankenberge – teambuilding voorziening bijzondere jeugdzorg	12
19/09	Rede Blankenberge – Ostrea Rose Classic Race	8
2/10	Rede Blankenberge – zeetocht met bezoekers Velt	11
14/10	Blankenberge – Oostende – Blankenberge : trainingstocht bemanning	6
14/12	Rede Blankenberge : testvaart motor en tanken	4
	TOTAAL :	110

Zeetochten met de B1 St. Pieter

DATUM	ACTIVITEIT	AANTAL PERSONEN
12/04	Zeetocht op de rede Blankenberge	5
19/09	Startboot voor de Ostrea Rose Classic Race – Rede Blankenberge	6
	TOTAAL	11

Totaal : **16 tochten** met in totaal **121 personen** aan boord (bemanning inclusief)

DE ZEETOCHTEN met de B72 en B1



Baard & Baard voor Westtour



De Varens – Brugge



Sea & Cycling kamp van de VVW Jachtclub tocht naar Klassieke Schepen Nieuwpoort



Teambuilding De Kantel – Brugge



Organisatie Velt – Geraardsbergen



Trainingstocht bemanning met de B72 JD naar Oostende en terug naar Blankenberge

3. Projecten

3.1 Lopende projecten :

De Blankenbergse Erfgoedboten: Onderhoud

B1 Sint Pieter

De B1 Sint Pieter werd op 14/04 op het droge gezet in de loods voor de grondige onderhoudsbeurt. Omwille van de gekende problemen was dit vorig jaar niet gebeurd. Het was dus twee jaar geleden dat de B1 uit het water werd gehaald. De aangroei viel al bij al nog mee, ook de anoden hadden stand gehouden.

Dankzij de noeste arbeid van heel wat leden werd de Sint Pieter grondig geïnspecteerd en daar waar nodig werden de nodige herstellingen uitgevoerd:

- De elektrogroep werd uit de boot gehaald en volledig nagezien. Onder de elektrogroep werden ook enkele bevestigingsplanken vernieuwd.
- Ook de motor kreeg een nazicht. Hier zullen op termijn de injectoren moeten vernieuwd worden.
- De romp werd voorzien van 4 lagen Dek's Oil, de binnenkant werd geblackvernist, de dekken werden hersteld en geschilderd. De elektriciteit, de navigatielichten en de bilgepompen kregen een nazicht. Hierbij kwam de noodzaak om de vernieuwing van de batterijen ook aan het licht.
- Het onderwaterschip kreeg een grondige poetsbeurt gevolgd door een laag Primocon (grondverf) en daarna een goede antifouling.
- Bij controle van de masten stuitte wij op een probleem. De waterinsijpeling via de windkieren heeft vooral de grote mast aangetast. Dit noopt ons er toe om de B1 van een nieuwe grote mast te voorzien. Hiervoor werden reeds stappen ondernomen bij Jan Vandamme en er werd bij onze koepelorganisatie Herita gepolst of een crowdfunding zou kunnen georganiseerd worden. Een nieuwe mast zal immers een serieuze kost met zich meebrengen. Voor de vernieuwing van de grote mast zijn er twee opties: ofwel de aankoop van een boom (Larix) van minstens 15 m en een minimum dikte van 30 cm, of de constructie van een gelamineerde mast. Voor beide opties zijn er voor en tegenstanders. Uiteindelijk zal de kostprijs de doorslag geven.

Op 4 juni kon de Sint Pieter succesvol opnieuw te water worden gelaten. Er was slecht weer voorspeld, code oranje. De kraanman van North Sea Boating wilde geen risico's nemen en voor het donderweer zou toeslaan ging de B1 een uur voor het afgesproken tijdstip te water. Toen we van de kraan wegvoeren barstte de regenbui los. In de gietende regen keerden wij terug naar onze ligplaats bij de VVW. De bemanning was kletsnat maar blij dat de operatie goed verlopen was.

B72 Jacqueline-Denise

Ook de Jacqueline-Denise werd in 2020 niet uit het water gehaald omwille van de coronarestricties.

Het was dus ook broodnodig om ook hier de nodige onderhoudswerken uit te voeren.

Op 25/03 werden herstellingen uitgevoerd aan de ankerlier. De ankerlier werd nagezien en de elektrische bekabeling werd vernieuwd door ons lid Herman Decroos.

Op 30/07 voer de JD naar Zeebrugge om daar met de “olifant” (kraan) van Marine Technics uit het water gehaald te worden. Wij kiezen er voor om met de JD naar Zeebrugge te varen omdat wij dan geen mast moeten afnemen.

Wij staan dan op het droge bij de Scheepswerven van Jan Vandamme wat het voordeel biedt onmiddellijk alle nodige aankopen te kunnen doen die nodig zijn voor het onderhoud: verf, anoden, werkmateriaal. Terzelfdertijd kunnen wij ook indien nodig meteen beroep doen op de expertise van Jan Vandamme wanneer wij een technisch probleem zouden vaststellen.

Het onderwaterschip van de JD kreeg een nieuwe grondlaag: Primocon en een anti-foulinglaag. Enkele anoden werden vernieuwd.

Incident op 19 augustus 2021

Wij waren met de JD te gast op het evenement Klassieke Schepen te Nieuwpoort tijdens het weekend van 14 en 15 augustus. Een week later brachten wij de JD terug naar Blankenberge. Er stond een goede 4 Bf uit het Westen. Met de stroming mee maakten wij goede vooruitgang zodat wij de verwachting hadden om nog voor de middag terug in Blankenberge te zijn. Ter hoogte van Middelkerke schoot de gaffel van het grootzeil met een luide knal uit de mast. De vork van de gaffel bleek afgebroken te zijn. De bemanning had de grootste moeite om de over en weer zwiepende gaffel op dek te krijgen. Wij konden meteen naar de oorzaak van deze schade gaan zoeken. Blijkt dat bij het voor de wind varen waarbij de giek van het grootzeil maximaal wordt uitgevierd, de vork van de gaffel gekneld geraakt was tussen de mast en de verstaging. Wanneer er dan veel wind op de top van het zeil staat wordt de hefboom te groot en “something has to give”. Les uit deze ervaring: bij achterlijke wind mag de giek slechts tot 60 à maximum 70° uitgevierd worden.

De vork werd door de Scuteleden met behulp van de scheepswerf Jan Vandamme hersteld.

De Maritieme Site

De maritieme site vergt een jaarlijks onderhoud: knotwilgen snoeien, gras maaien, opkuis van de site.

Onderhoud van ons clublokaal: de Loodskotter: schilderen en opkuisen.

De loodskotter werd in 2021 niet gebruikt als clublokaal gezien de coronamaatregelen.

“Wie een put graaft voor een ander moet hem zelf dempen.”

Wat eerst, meer dan een jaar geleden als een kleine verzakking leek, net in het midden van de oprit van de loods, werd groter en groter. Dit werd een probleem gezien de plaats van de verzakking. Wanneer we de erfgoedboten met de kar in de loods moeten zetten, moeten wij langs deze verzakking passeren wat een groot risico vormde. Wij belden Farys op omdat wij dachten dat er een lek was bij de hydrant net naast de verzakking. Farys onderzocht de plaats. Het bleek geen lek te zijn maar regenwater dat het zand onder de oprit had weggespoeld. Fays kwam wel helpen en leverde een kubieke meter zand.

Dus met de gedachte dat: “wie een put graaftmoet hem ook zelf weer opvullen” gingen wij aan de slag. Een ploeg van Scuteleden herstelde zelf de verzakking. Twee dagen later was de klus geklaard. Met dank aan Johan voor de organisatie en de leiding van de werken. Jan zag dat het goed was.

**WERF en MARITIEME SITE
WIE EEN PUT GRAAFT VOOR EEN ANDER MOET HEM ZELF VULLEN**

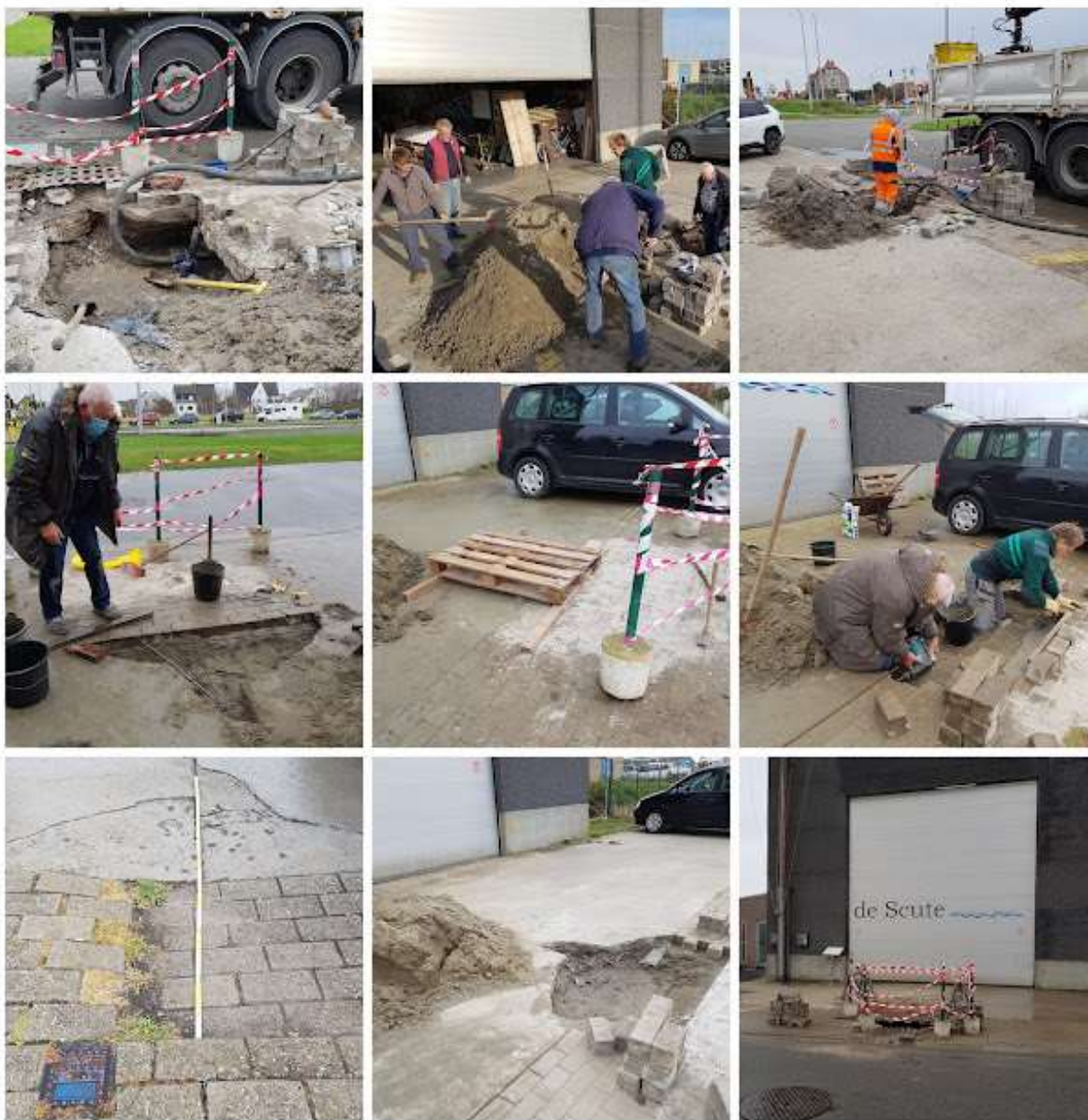

Opkuis loods en maritieme site



De Scutewerf in volle actie - wekelijks werk aan alle projecten



De Atkin Vintage Sloep.

De Atkins Sloep werd afgewerkt. Vooral proficiat aan Frank Demeester en Johan Louwage en de andere Scuteleden die meegewerkt hebben aan dit project. Wij hopen de sloep tijdens de havenfeesten 2022 te water te kunnen laten.





Evolutie in 2021 : romp – spanten – binnen afwerking – schilderen





De Atkin Vintage sloep klaar voor de tewaterlating

De Sainte Yvonne.

Het verder afwerken van de Sainte Yvonne kende om de gekende reden een traag verloop. Toch werd er gewerkt aan het vooronder en het dek.



3.2 Nieuwe projecten.

Nieuwe grote mast voor de B1 St. Pieter.

De B1 Sint Pieter is toe aan een nieuwe grote mast. De huidige mast prijkt al sinds de tewaterlating op 11 september 1999 op de kiel van de Blankenbergse schuit. De ombouw van de mooie Larix tot een mooie mast dateert al van enkele jaren voordien. De mast is dus bijna 25 jaar oud en heeft dus zijn tijd gehad.

De ervaringen met de bezaanmast van de Jacqueline-Denise, het recente ongeval met de giek van de Nele en de controle van de mast in het voorjaar, hebben ons tot voorzichtigheid aangezet. Uiteindelijk blijkt dat de grote mast van de B1 omwille van veiligheidsredenen vernieuwd moet worden.

Wanneer we er de gespecialiseerde vakliteratuur op na slaan is er heel wat te zeggen over de constructie van alleenstaande masten (masten zonder verstaging) en het onderhoud ervan. Een paalrechte boom, een Larix of Douglas Spik spine – liefst uit een koude regio (Canada of de Scandinavische landen), minstens 15 m hoog en minstens 30 cm dik.) is het meest aangewezen.

Het was maar de vraag waar we een dergelijke boom binnen een kort tijdsbestek van enkele maanden zouden vinden en wat de kostprijs zou zijn? Er was natuurlijk een alternatief: een gelamineerde mast. Ondertussen hadden we de ervaring met de masten van de Jacqueline-Denise.

De raad van bestuur stond dus voor de keuze :
Een principiële: op een historische boot kan men enkel een boom gebruiken – of een praktische: een gelamineerde mast kon binnen het tijdsbestek gebouwd worden met een haalbare prijs.

Na grondig overleg tussen de “behoeders van de traditie” en de “pragmatici” viel de keuze op de gelamineerde mast. Na een open discussie waren de kostprijs en de tijdsduur doorslaggevende argumenten.

Het was evident dat wij voor de constructie de vraag aan Jan Vandamme zouden stellen. Er werd afgesproken dat de Scuteleden zouden meehelpen om de mast te realiseren.

Ondertussen hadden wij contact met ETWIE (Expertise cel voor Technisch Wetenschappelijk en Industrieel Erfgoed). Zij hebben een aantal projecten lopen zoals het behoud en vastleggen van ambachten die dreigen verloren te gaan. Via beschrijvingen en films wordt deze kennis en vaardigheden vastgelegd voor volgende generaties. De Scute kwam samen met Jan Vandamme en Etwie overeen om de constructie van een nieuwe gelamineerde mast te documenteren en op film te zetten.

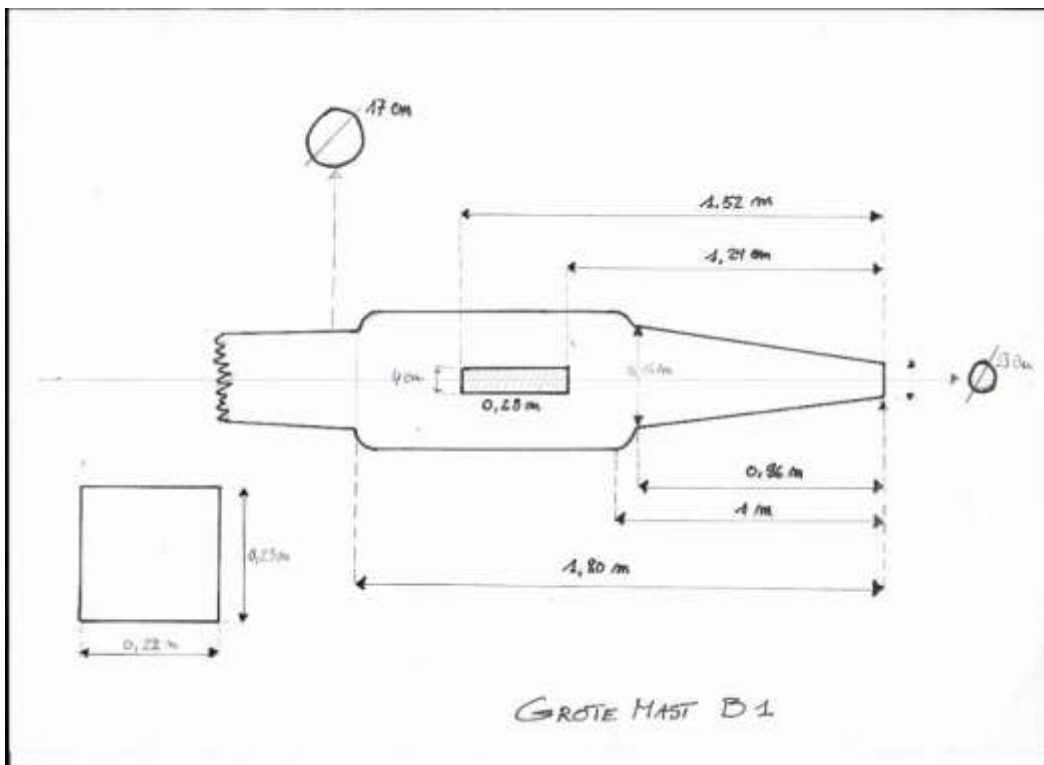
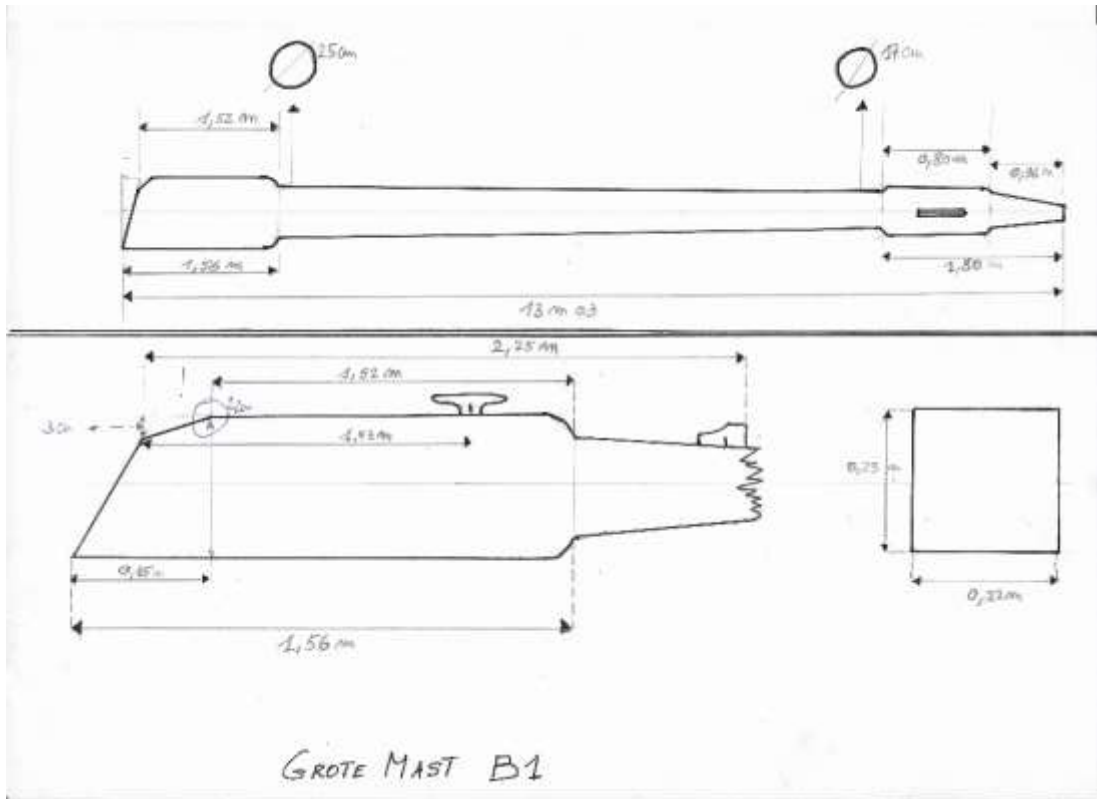



De oorspronkelijke mast onder constructie in 1996, een Larix van 14 m

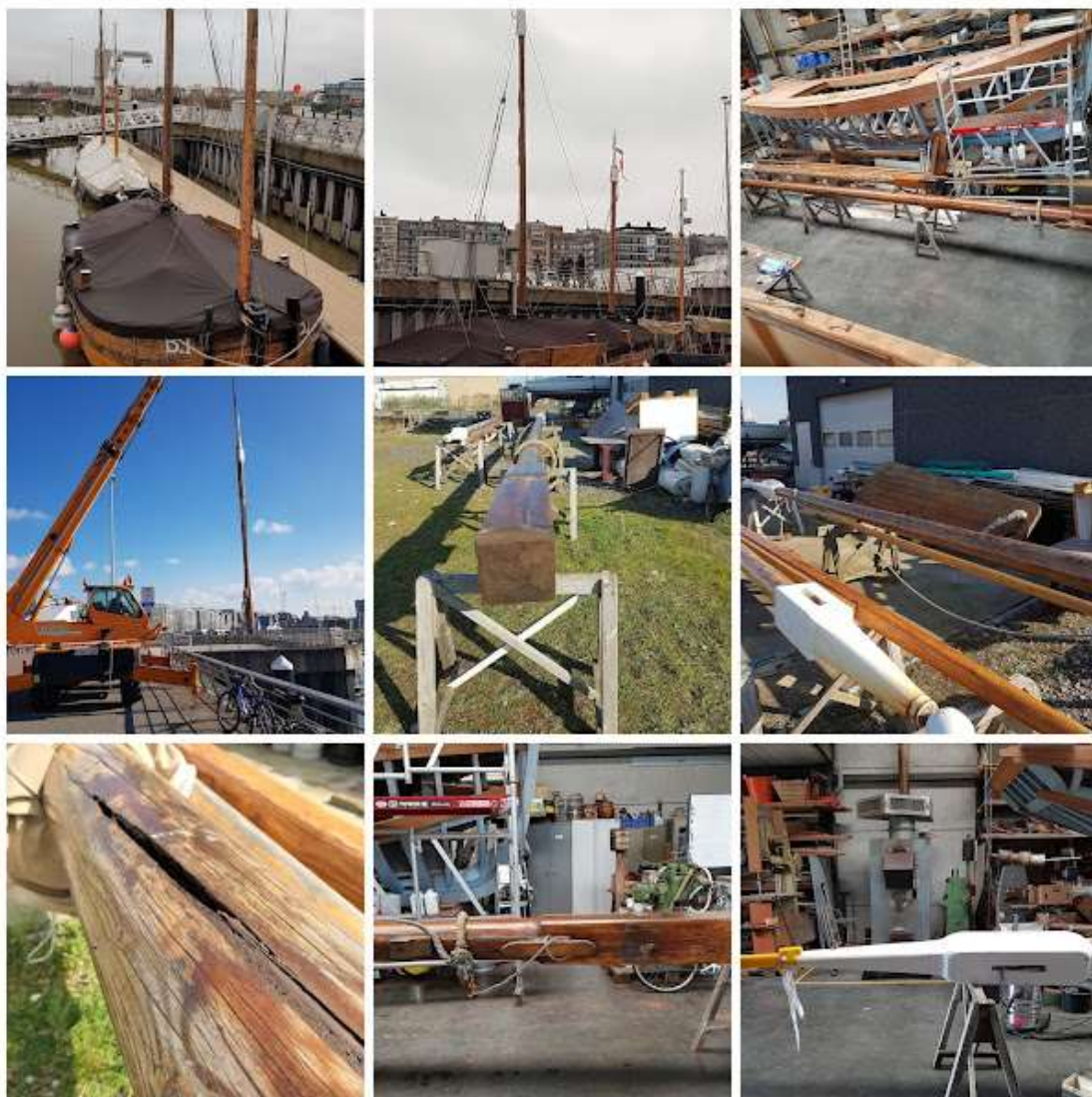

De mast 25 jaar later, de windscheuren zorgen ervoor dat de veiligheid niet meer gewaarborgd is

Hangaar voor de twee reddingsboten.

Jaren terug kregen wij vanwege het stadsbestuur de vraag om de twee historische roeireddingsboten op de maritieme site in bewaring te nemen. Voorheen werden deze bewaard in de gebouwen van de technische dienst van de stad. Ze stonden daar in de weg. Het was meteen duidelijk dat deze twee houten roeiboten best bewaard konden worden onder een hangaar om ze te beschermen tegen de weersomstandigheden.

In samenspraak met Jan Vandamme werd een voorstel gedaan om een hangaar te bouwen achter de loods, deels op het terrein van de maritieme site en deze van Jan. (zie plan) De jaren gingen voorbij zonder dat wij tot realisatie konden overgaan. Vooral de kostprijs was een hinderpaal.

Ondertussen werden door Jacques Baeteman concrete plannen gemaakt. Er werd hout (balken) gesprokkeld.

Onderhoud - Herstel reddingsboten.

De twee reddings- roeiboten die nu op de maritieme site liggen zijn ook toe aan een grondige onderhoudsbeurt.

Herstel B606 Victorine.

Op 25/08/2021 vertrok de B606 Victorine van haar stelplaats aan de Franchommelaan naar de Scutewerf omwille van de havenwerken. De Victorine moet ook een zeer grondige opknopbeurt ondergaan. (zie jaarverslag 2020)

Op 18/10 kwam mevrouw Kathy Kamoen - schepen van cultuur en erfgoed - samen met de stadsambtenaren Kristof Van Mierop en Pieter De Schoolmeester, Jan Vandamme en de Scute in de Scuteloods samen om concrete afspraken te maken inzake het herstel van de podiumboot.

De Scute zou kunnen participeren in de herstelling.

De schepen gaf ook info over de nieuwe inplanting aan de oude haven, eens de herstelling zou uitgevoerd zijn en de havenwerken beëindigd zullen zijn.

Ook de toekomstige ligplaats van de B1 en de B72 in de vernieuwde oude haven kwam ter sprake.



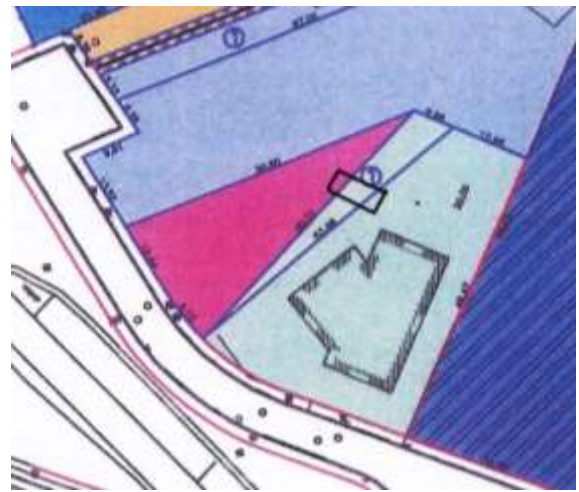

HERSTEL VICTORINE



4. Samenwerking met de Stad Blankenberge en andere organisaties en verenigingen.

Stad Blankenberge: overleg ligplaats en trap erfgoedboten 23/03

Cultuurraad Blankenberge

De Watson Projecten

Nieuwpoort: bezoek met de leden aan de werf + hartelijke ontvangst

Oostende: infovergadering werking vzw 11/12

Sea Scouts Blankenberge: overdracht vlaggenmast voor herstel 10/06

Shantykoor Blankenberge: opnames clip "The Wellerman " 13/10

Live Sailing Band VNZ: repetitie band in loods 16/05 en 3/07



5. DE SCUTE vzw

5.1 Impact van de coronapandemie op een vrijwilligersvereniging zoals de Scute.

Wat we in 2020 schreven inzake de weerslag van de coronapandemie op onze vereniging kunnen wij eigenlijk in 2021 met enige nuance herhalen.

Enkel in de zomer en het feit dat bij de derde en vierde golf de lockdown niet opnieuw werd ingevoerd liet ons toe om min of meer een minimum aan activiteit in de loods en aan boord van de erfgoedschepen aan te houden.

Maar het gevaar bleef aanwezig.

De samenstelling van ons leden bestand is van die aard dat de meeste Scuteleden tot de zogenaamde risicogroep behoren. Heel wat mensen zijn ouder dan 65 jaar. Het was dus aangewezen om extra voorzichtig te zijn.

Tijdens de opeenvolgende golven werden enkel de noodzakelijke onderhouds- en beveiligingsopdrachten uitgevoerd.

Vanaf halfweg mei tot oktober hervatten wij op halve kracht onze initiatieven, telkens met in achtneming van alle covid-maatregelen. Deze gang van zaken bracht ook het risico mee dat mensen zouden afhaken. Door de inactiviteit en het verlies aan contact was de kans groot dat de “drive” zou verwateren, dat interesses zouden verzwakken door gebrek aan stimulansen.

Het was dan ook zaak om gedurende deze perioden het “vuur brandend te houden”.

Via de sociale media: Facebook en Website hielden wij zo veel mogelijk de informatiestroom en het contact gaande.

Zo vergaderde de raad van bestuur op 22/02 voor een eerste keer via Zoom.

De in 2020 gestarte actie om regelmatig een mail naar alle leden te versturen probeerden wij aan te houden in 2021.

Info over de evolutie van de toestand in onze vereniging, het reilen en zeilen bij de leden, de werken in de haven van Blankenberge en info inzake maritiem erfgoed in een ruimer perspectief werd doorgestuurd. In de tussenperiode hielden wij ook iedereen op de hoogte van onze initiatieven zoals de alternatieve Zeezegening en Ostrea Rose Classic Race, het Atkins project, en andere.

Via onze Facebook pagina: de Scute kon ook het grote geïnteresseerde publiek onze werking volgen.

Blijkbaar werden deze initiatieven door de leden op prijs gesteld. Gedurende deze periode konden wij vaststellen dat er onder de Scuteleden en sympathisanten een grote nood aan contact bestond. Inspanningen om toch weer wat “community” te creëren werden zeer op prijs gesteld.

Wij kijken dan ook met zeer veel ongeduld uit naar het einde van deze onverkwikkelijke periode in de hoop dat wij iedereen zullen terugzien en er opnieuw tegen aan gaan zoals in het verleden. Eind 2021 zag het er naar uit dat wij in 2022 toch een heropleving van het sociaal leven zouden mogen verwachten. Evenementen zoals de Blankenbergse Havenfeesten en Oostende voor Anker werden opnieuw voorbereid, wat hoopvol was.

Wij achtten ons gelukkig te kunnen vaststellen dat alle Scuteleden in 2021 - voor zover wij weten - gespaard bleven van besmetting met covid 19.

De weerslag op onze activiteiten en de financiële weerslag van de pandemie worden in hoofdstuk 1 en 5.2 besproken.

5.2 Bestuur

Algemene vergadering vzw De Scute.

De algemene vergadering die normaal moest plaatsvinden eind februari – begin maart werd omwille van de coronarestricties uitgesteld tot 9 oktober. Gezien de werken aan de kaaimuren in de oude haven waardoor de Pekelput allicht minder toegankelijk zou zijn werd de algemene vergadering in de Scuteloods gehouden

Wij telden 29 Scuteleden op de vergadering.

Bespreking en beslissingen :

Stand van de werkgroepen – Voorstelling van de mogelijke campagne 2022 – aanstelling van mevrouw Kathy Kamoen – schepen van cultuur en erfgoed in onze raad van bestuur – toegankelijkheid en activiteiten op zaterdag in de loods – 30 jaar de Scute in 2022 – activering van de merchandising.

Na de vergadering werd een mosselsouper aan alle leden aangeboden. Met dank aan de mosselploeg die alles in goed banen leidde.

Raad van Bestuur.

Vergaderingen op : Zoomvergadering op: 22/02,
Fysieke vergadering op: 27/06 en 21/11/2021

Huidige samenstelling van de raad van bestuur :

BOSSIER Daniël :	afgevaardigd beheerder
BUSSELOT Dirk	
DE TAEYE Luc :	penningmeester
DE WIT Herman	
KAMOEN Kathy :	vertegenwoordiger van het stadsbestuur
LEFEBVRE Daniel:	
PANESI Frank :	voorzitter
PONJAERT Guido	
SABBE Peter :	ondervoorzitter
VANDERSCHAEGHE Erve	
WAUTERS Etienne :	secretaris

Gezien de coalitiewisseling in het stadsbestuur van Blankenberge werd Alfons Monte, als vertegenwoordiger van het stadsbestuur in onze raad van bestuur vervangen door:
mevr. **Kathy Kamoen** -schepen van cultuur en erfgoed (beslissing van de gemeenteraad van 12/10/2021). Publicatie in het Belgisch Staatsblad op 22/12/2021.

Beslissingen van de raad van bestuur :

Nieuwe mast voor de B1 St. Pieter – lidgeld – feest ter gelegenheid van ons 30 jarig bestaan – planning van evenementen en activiteiten .

Bemanningsvergadering

Als gevolg van de coronarestricties vergaderde de bemanning van de twee erfgoedboten niet. Er was immers geen vooruitzicht op maritieme evenementen, althans niet in het eerste deel van het jaar. Alle evenementen zoals de havenfeesten in Blankenberge, Oostende voor Anker, enz., waren opnieuw afgeschaft.

5.3 Leden.

Het ledenaantal van De Scute blijft al jaren stabiel. De ledenlijst telde in 2021, 62 personen. Heel wat leden wonen in Blankenberge of in de naburige gemeenten. Maar ook een significant aantal is verspreid over heel Vlaanderen. Zij kwamen soms op een eerder toevallige manier in contact met De Scute, tijdens evenementen of bezoeken aan de maritieme site. Anderen vonden de weg via contacten in de jachtclubs omdat zij daar met hun eigen boot liggen, of consulteerden onze website of facebookpagina, geraakten geïnteresseerd en namen contact op, enz.

Iedereen heeft een of andere reden om lid van de Scute te zijn :

- geboeid zijn door het maritieme, deel uitmaken van de bemanning van de Erfgoedboten B1 en B72.
- de uitdaging om een project te realiseren inzake botenbouw
- interesse in de visserijgeschiedenis van Blankenberge,
- zich graag inzetten voor een boeiende vereniging, contact met gelijk gestemde mensen

De Scute telt diverse deelaspecten waar de leden zich kunnen voor inzetten :

- Bemanning voor de B1 en B72, zeilen – vertegenwoordiging van het Blankenbergs visserspatrimonium op allerlei maritieme evenementen in binnen- en buitenland.
- Realiseren van bouw- en onderhoudsprojecten inzake boten : B1 en B72, Atkin Sloep – Sainte Yvonne – Dory's – Mirror, enz.
- Visserijgeschiedenis Blankenberge : gidsen in het museum en evenementen zoals Erfgoeddag en Open Monumentendag.
- Ondersteunen van de werking van de vzw via allerhande deelaspecten zoals : administratie, boekhouding, PR acties, bar- en catering activiteiten, helpen bij de uitbating van de Scutestand bij evenementen, merchandising.
- Animatie en muzikale omlijsting verzorgen bij allerlei activiteiten zoals Scutefeest, mosselsoupers en dergelijke.



Debriefing na het werk – binnen en buiten



De kelner van dienst tijdens coronamaatregelen

Happy Hour in de loodskotter



Soms bleven we ook wel eens eten wanneer er veel werk aan de winkel was.

5.4 IN MEMORIAM

Patrick STEYAERT



Patrick Steyaert vervoegde onze vereniging in 2015. Hij was bevriend met Johan Louwage. Zij hadden elkaar leren kennen in Bretagne (Fr) waar ook zijn boot aangemeerd lag. Als gepensioneerd ingenieur bij de NMBS en zeilfanaat was hij natuurlijk geïnteresseerd in de activiteiten van De Scute.

Van 2015 tot 2018 was Patrick zeer actief bij de onderhoudswerken aan B1 St Pieter en bracht hij heel wat expertise aan bij het Doryproject. Zijn probleemoplossend vermogen werd bij de Scute zeer gewaardeerd. Ook onze ludieke activiteiten zoals vissen met de B72 waren zeker aan hem besteed.

De laatste jaren was hij omwille van gezondheidsproblemen minder aanwezig op de Scutewerf. Maar dit jaar ging het wat beter met hem zodat hij zijn zeilactiviteiten kon hernemen.

Helaas, eind juni, op weg naar zijn boot in Frankrijk sloeg het noodlot toe. Hij en zijn echtgenote raakten betrokken bij een tragisch verkeersongeval waarbij zij beiden het leven lieten.

De Scute verliest met hem een supporter en een enthousiaste en zeer beslagen medewerker.

Het was dan ook met grote verslagenheid dat wij zijn overlijden vernamen. Hij laat een grote leegte achter.

5.5 De Scute en de sociale media

WEBSITE : www.descute.be

Daniel Lefebvre vernieuwde grondig onze website. Men vindt er een overzicht van de situatie van onze vereniging, aankondigingen van onze activiteiten en realisaties, onze jaarverslagen en contactgegevens.

Wij hebben ongeveer 750 volgers.

FACEBOOK PAGINA : <https://www.facebook.com/descuteblankenberge>

Ook onze facebook pagina kent een goed succes. Er wordt wekelijks allerhande info over maritiem erfgoed geplaatst evenals fotoreportages van al onze activiteiten en evenementen. Onze volgers krijgen zo een onmiddellijke update van al onze activiteiten en blijven op de hoogte van ons doen en laten.

Whats App groep.

De leden onderhouden een goede onderlinge communicatie om vlug te kunnen inspelen op initiatieven die zich aandienen.

LIDMAATSCHAPPEN

De Scute is lid van :

Herita – Watererfgoed Vlaanderen – VBZR – Blankenbergse cultuurraad

5.6 Financiële middelen.

Het is een open deur intrappen met te zeggen dat de coronapandemie voor het tweede jaar op rij een desastreuze impact heeft gehad op de financiële mogelijkheden van onze vereniging. De Scute ontwikkelt immers een werking over het hele jaar door met elke week activiteiten in de loods, op de erfgoedboten of elders. Wij ontwikkelen innoverende projecten die onze werking ten bate van het Blankenbergs maritiem erfgoed moeten ondersteunen en elan geven. Dit noodzaakt investeringen en vaste kosten. En deze zijn niet min.

De Scute huurt immers een loods, met verplichtingen inzake huur, energiekosten, brand- en andere verzekeringen, verwarming in de winter.

Daarnaast hebben wij de zorg over twee erfgoedboten met de daaraan verbonden kosten van verzekeringen, onderhoudsmateriaal, vernieuwing van materiaal, aankoop van diesel, onderhoud motoren, enz.

A. Subsidies van de stad Blankenberge.

De subsidies van de stad waren ook dit jaar het ultieme redmiddel om het hoofd boven water te houden. Dankzij de subsidies konden wij het grootste gedeelte van onze vaste kosten betalen.

MILDE SCHENKERS

Linda de Love – Blankenbergse : vier mooie kaders met oude foto's van Blankenbergse Schuiten .



Marcel Vanrolleghem – Wenduine: 60 meter touw
Zeebrugge: schilderij

Jean Paul Verhaert -



Firma Novatech :afdichtingsmateriaal **Jurgen Monbalyu** : Kletsblok

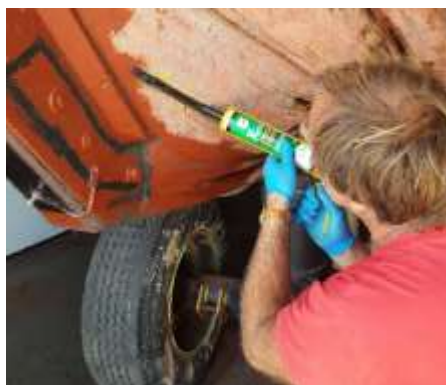

Dries Schaballie <https://www.dsdesign3d.art> beamer



Dhr. Hein De Meester – Waasmunster



Mooi schilderij van de haven van Blankenberge

Arscene Hoevenaeghel



fenders, anker, divers bootmateriaal

Rudi Decock



reddingsvesten

B. Inkomsten uit eigen activiteiten.

Deze waren minimaal gelet op de afschaffing van de meeste maritieme evenementen. Hierdoor konden wij via onze Scutestand, merchandising, mosselsouper, bezoeken enz. geen financiële middelen verzamelen.

Enkel het happy hour op zaterdagvoormiddag – wanneer de coronareglementering dit toeliet - bracht via de consumpties een beetje geld in het laadje. Met dank aan de “die hards” die het volhielden om buiten of in een koude loods onze werking te blijven steunen. Het gebruik van ons clubhuis in de Loodskotter was omwille van de kleine ruimte en dus de onmogelijkheid om de “social distance” te bewaren niet mogelijk.

C. Sponsoring door bedrijven en individuele personen.

Sponsoring in 2021

Gezien het gebrek aan evenementen waardoor geen eigen financiële middelen konden verzameld worden deden diverse leden een duid in het zakje door de aanschaf van materiaal te sponsoren :

Johan Louwage : werkmateriaal

Frank Demeester : werkmateriaal

Herman Decroos : werkmateriaal

Frank Leentjes : werkmateriaal

Daniel Bossier : werkmateriaal

Milde schenkers in 2021

Linda de Love, Blankenberg: vier mooie kaders met oude foto's van Blankenbergse schuiten.

Marcel Vanrolleghem, Wenduine: 60 meter touw

Jean Paul Verhaert, Zeebrugge: schilderij voor het museum

Novatech: afdichtingsmateriaal

Jurgen Monbalyu :kletsblok

Dries Schaballie , <https://www.dsdesign3d.art> ; beamer

Dhr. Hein De Meester, Waasmunster: schilderij van de haven van Blankenberge

Arscene Hoevenaeghel: fenders, anker, divers bootmateriaal

Roel Vloebergs: reddingsvesten

5.7 Investerings.

Optimalisering van de scheepskar.

Indien de JD voor een langere periode voor groot onderhoud droog dient gezet te worden gebeurt dit best in de Scuteloods.

De JD moet dan ook op de kar kunnen geplaatst worden. Gezien de JD een S-spant is, moet de kar aangepast worden met steunpalen.

Tjerk Pillen in samenspraak met Johan Louwage en Jan Vandamme, namen dit op zich.

Nieuwe gelamineerde mast voor de B1 St. Pieter.

5.8 Gegevens De Scute

VZW - Ondernemingsnummer : **0448. 685 . 475**

Adres: **Bevrijdingsplein 15 – 8370 Blankenberge**

Bankrekening: **BE14 0012 3623 4586**

Website: www.descute.be

Facebook: de scute

Telefoonnummers: 0032 476/88 59 71 (F. Panesi)
0032 475/46 41 41 (P. Sabbe)

6. DE CAMPAGNE 2022

SCUTE-KALENDER 2022

VOORLOPIGE PLANNING op: 1 februari 2022

Gezien de situatie op dit moment inzake de coronaproblematiek en de onvoorspelbaarheid van de evolutie is het bijzonder moeilijk om thans een sluitende planning van evenementen en activiteiten op te maken. Toch hopen wij op een verbetering van de algemene situatie waardoor wij toch durven een voorlopige kalender op te stellen.

Maand	Activiteit
Januari	Elke dinsdag en donderdag : constructie mast
Februari	Elke dinsdag en donderdag : constructie mast
Maart	13: Algemene ledenvergadering
April	24 Erfgoeddag – week 25/4 Erfgoedweek Onderhouderfgoedboten bemanningsvergadering
Mei	19–22: Oostende voor Anker 26–29: Havenfeesten Blankenberge
Juni	6 Zeezegening Wenduine 11 de Maatjes
Juli	Tall Shipsrace Antwerpen VVW Jongeren kampen
Augustus	
September	11 Open Monumentendag 18: Ostrea Rose Classic Race
Oktober	21 -22 23 : 30 jaar de Scute
November	
December	